

DSR EX - SM

MANUAL USUARIO

UM MOTORCYCLES - DSR EX 125 / DSR SM 125 - EURO 5





DORR



MODELOS DSR

DSR EX





MODELO DSR

DSR SM





INTRODUCCIÓN

Enhorabuena por elegir su nuevo UM® DSR EX 125 o DSR SM 125. Con la compra de una nueva UM®, usted pasa a formar parte de una familia mundial de clientes satisfechos; personas que aprecian el compromiso de UM por incorporar calidad a cada producto.

Su DSR EX 125 o DSR SM 125 ha sido diseñada como una motocicleta de calle. antes de conducir, tómese su tiempo para familiarizarse con su motocicleta y su funcionamiento. Para proteger su inversión, le pedimos que se responsabilice del buen mantenimiento de su motocicleta. Por supuesto, las revisiones periódicas son imprescindibles.

Pero también es importante que respete las normas de frenado y realice todas las comprobaciones previas a la conducción y otras comprobaciones periódicas que se detallan en este manual. Los próximos 1000 kms son los más importantes para la vida del motor de su motocicleta. El uso adecuado durante los primeros kilómetros conseguirá la máxima vida y el máximo rendimiento de su motocicleta. Es especialmente importante que no utilice la motocicleta de forma que provoque un sobrecalen-

tamiento del motor. También le recomendamos que lea detenidamente el manual del propietario antes de conducir. Está repleto de datos, instrucciones, información sobre seguridad y consejos útiles.

Si tiene alguna pregunta, o si alguna vez necesita un servicio especial o reparaciones, recuerde que su concesionario UM® conoce mejor que nadie su motocicleta y está dedicado a su completa satisfacción. Le rogamos que comunique a su concesionario cualquier cambio de dirección o de propietario para que podamos ponernos en contacto con usted.

Este manual debe considerarse una parte permanente de la motocicleta y debe permanecer con ella cuando se revenda.

Esta publicación incluye la última información de producción disponible antes de su impresión. UM® Motorcycles se reserva el derecho a realizar cambios en cualquier momento sin previo aviso y sin incurrir en ninguna obligación.

**GRACIAS Y BIENVENIDO
AL MUNDO DE UM®**



PUNTOS IMPORTANTES

UNAS PALABRAS SOBRE SEGURIDAD

Su seguridad y la de los demás es lo más importante. Manejar esta motocicleta de forma segura es una responsabilidad importante.

Para ayudarle a tomar decisiones sobre seguridad, hemos incluido en este manual procedimientos de funcionamiento y otra información. Esta información le advierte de peligros potenciales que podrían dañarle a usted o a otros, a otras personas. No le advierte ni puede advertirle de todos los peligros que conlleva el manejo o el mantenimiento de una motocicleta, por lo que debe utilizar su buen juicio. Encontrará información de seguridad importante de diversas formas, entre ellas.

- > Etiquetas de seguridad - en la motocicleta.
- > Mensajes de seguridad - precedidos por un símbolo de alerta de seguridad y una de las tres palabras de señalización: PELIGRO, ADVERTENCIA o PRECAUCIÓN.
- > Títulos de seguridad - como Recordatorios importantes de seguridad o Precauciones importantes de seguridad.
- > Instrucciones - cómo utilizar esta motocicleta de forma correcta y segura - Todo este libro está repleto de importante información sobre seguridad. Léalo atentamente.



DANGER

Podría morir o resultar gravemente herido si no sigue las instrucciones.



WARNING

Si no sigue las instrucciones, morirá o resultará gravemente herido.



CAUTION

Puede resultar herido si no sigue las instrucciones



CONTENIDO

MODELOS DSR	3
INTRODUCCIÓN	5
PUNTOS IMPORTANTES	8
IDENTIFICACIÓN DEL VEHÍCULO	10
DIMENSIONES	11
INFORMACIÓN DE SEGURIDAD	13
MODIFICACIONES	18
CONSEJOS PARA AHORRAR COMBUSTIBLE	19
UBICACIÓN Y FUNCIÓN DE LOS COMPONENTES	20
PANEL DE INSTRUMENTOS	21
¿LISTO PARA CONDUCIR?	28
INSPECCIÓN PREVIA	29
FUNCIONAMIENTO BÁSICO Y CONDUCCIÓN	30
ACEITE DEL MOTOR	31
ESPECIFICACIONES TÉCNICAS	32
MANTENIMIENTO Y TABLA DE LUBRICACIÓN	34
RESOLUCIÓN DE PROBLEMAS	37
RECOMENDACIONES	44
POLÍTICA DE GARANTÍA	45



IDENTIFICACIÓN VEHÍCULO

Este número identifica completamente su vehículo. Este número es utilizado por todas las entidades estatales, distritales, federales y gubernamentales, para fines de regulación, emisión y registro. Este número de identificación está estampado en el chasis, y se encuentra en la columna de dirección. Además, nuestro sistema de garantía se basa en este número de identificación y en el número del motor.

Su número de motor será utilizado por un distribuidor autorizado UM® sólo para fines de identificación del vehículo. Este número está estampado en la carcasa izquierda del motor, debajo del pedal de cambio.

Es un delito quitar o manipular los números de identificación. Si hay algún problema con cualquiera de estos números, póngase en contacto con UM®. Es necesario que guarde el número VIN (número de identificación del vehículo), ya que puede necesitarlo en caso de problemas de registro, reclamaciones de garantía, robo, o si hay un boletín de servicio o campaña.



NÚMERO IDENTIFICACIÓN VEHÍCULO



DIMENSIONES

DSR EX





DIMENSIONES

DSR SM





INFORMACIÓN DE SEGURIDAD

UTILICE EQUIPO DE PROTECCIÓN

Su seguridad es muy importante. Su motocicleta puede proporcionarle muchos años de servicio y placer, si usted se responsabiliza de su propia seguridad y comprende los retos a los que se enfrenta cuando conduce. Hay muchas cosas que puede hacer para protegerse cuando conduce. Lea atentamente las siguientes instrucciones antes de conducir su motocicleta por primera vez.

- > Asegúrese de leer completamente este manual del propietario y de comprender todas las características de funcionamiento.
- > Tómese el tiempo suficiente para entrenarse con una técnica de conducción segura y adecuada.
- > Practique hasta que conozca la técnica de conducción adecuada y segura.

El incumplimiento de las instrucciones de seguridad puede causar lesiones graves o incluso la muerte al conductor de la motocicleta, al pasajero o a los peatones.

Asegúrese de lo siguiente:

Conducir una motocicleta deja al motorista expuesto. Por ello, llevar el equipo de protección adecuado puede prevenir o reducir las lesiones causadas por accidentes.

Casco - La mayoría de las lesiones y muertes graves en motocicleta son consecuencia directa de una lesión en la cabeza. Por lo tanto, los conductores y pasajeros deben llevar siempre casco para evitar o reducir la posibilidad de lesiones en la cabeza.

Protección ocular y facial - Una pantalla facial de plástico puede ayudar a prevenir accidentes al proteger la cara y los ojos de los residuos, permitiendo al conductor dedicar toda su atención a la carretera. Las gafas pueden proteger los ojos de la misma manera.

Vestimenta - El conductor debe llevar ropa brillante para ser visto fácilmente por los demás conductores. Evite la ropa suelta que pueda engancharse en las palancas, la cadena o las ruedas, lo que podría provocar un accidente. Los guantes proporcionan un mejor agarre y ayudan a proteger las manos.

NO CONDUZCA BAJO LOS EFECTOS DEL ALCOHOL

Antes de subir a su motocicleta, asegúrese de:

- > No ha consumido alcohol ni drogas.
- > Se encuentra en buenas condiciones físicas y mentales.
- > Ha realizado la inspección previa recomendada.
- > Arranque el motor en una zona bien ventilada. El tubo de escape emite monóxido de carbono tóxico y venenoso.

NO CONDUZCA BAJO LOS EFECTOS DEL ALCOHOL

- > Mantén una distancia suficiente con los demás vehículos que te rodean, así tendrás tiempo para reaccionar.
- > Respete siempre las normas de circulación. Respete el límite de velocidad establecido y señalice tus giros con suficiente antelación.
- > Conozca sus límites. No vaya más rápido de lo que seas capaz de controlar. Circule siempre a una velocidad adecuada a las condiciones de circulación, a su capacidad y a su experiencia.
- > Inspeccione siempre su motocicleta cada vez que la utilice para asegurarse de que está en condiciones de funcionamiento seguras.

- > Siga siempre los procedimientos de inspección y mantenimiento programado descritos en este manual.
- > Compruebe los frenos después de conducir en mojado.
- > No intente nunca realizar caballitos, saltos u otras acrobacias, ya que podrían dañar la motocicleta y provocar la pérdida de control.
- > Mantenga siempre ambas manos en el manillar y los pies en los reposapiés durante la conducción.
- > Nunca consuma alcohol o drogas antes o durante la conducción de la motocicleta.
- > Limite la distancia de viaje para evitar la fatiga que puede afectar al rendimiento y la conciencia de los elementos.
- > No toque el motor ni el tubo de escape después de conducir, ya que estarán extremadamente calientes justo después de apagar el motor.
- > Aparque la motocicleta lejos de combustible o materiales inflamables.

SER VISTO

Muchos accidentes de moto son causados por conductores que no ven a los motoristas en la carretera. Por lo tanto, debe seguir estas pautas:

- > Lleve ropa brillante para aumentar la visibilidad. Las chaquetas o chalecos de color naranja, amarillo o verde brillante y un casco de color llamativo pueden ayudar a los demás a verle.
- > Utilice siempre los intermitentes cuando vaya a girar o incorporarse a vías principales, y apáguelos después de haber girado.
- > Encienda las luces de freno siempre que vaya a reducir la velocidad rápidamente o cuando los demás no esperen que vaya a hacerlo.
- > Mantente alejado de los ángulos muertos de los demás conductores.
- > Al llegar a una intersección, desplácese a la parte del carril que le permita entrar en el campo visual de otro conductor lo antes posible.

CÓMO MANTENER SEGURA SU MOTOCICLETA

El equilibrio y la estabilidad de su motocicleta se ven afectados por la forma en que la carga. Es muy importante que no instale accesorios que modifiquen el diseño y el concepto de la motocicleta. Hacerlo podría alterar la seguridad de su motocicleta.

CARGA Y TRANSPORTE DE PASAJEROS

Debe evitar llevar pasajeros o grandes cargas hasta que haya adquirido suficiente experiencia conduciendo solo. El peso adicional modifica la maniobrabilidad, la estabilidad, las prestaciones de frenado, los giros, la aceleración y la deceleración. La carga que lleve en la motocicleta tiene un efecto importante en su seguridad, así como en la vida de la motocicleta; por lo tanto, aparte del conductor y el pasajero, se aconseja mantener la carga al mínimo. Si decide llevar alguna carga, tenga en cuenta lo siguiente:

- > Asegúrese de que la carga sea lo más ligera y pequeña posible.
- > Asegúrese de que la carga no interfiere con ninguna pieza móvil.
- > Asegúrese de que la carga no interfiere con su capacidad de movimiento para mantener un equilibrio adecuado.
- > Coloque la carga lo más cerca posible del centro de la motocicleta.
- > Coloque sólo carga ligera en el portaequipajes, si está instalado.
- > No sujete nada al manillar, la dirección, el faro o la horquilla delantera.
- > Amarre todo correctamente.
- > Infle bien los neumáticos.
- > Mantenga la carga baja y distribúyala con cuidado. Una carga desigual puede hacer que la motocicleta se desvíe hacia un lado.

Llevar un exceso de carga en la motocicleta puede provocar un accidente o una colisión con lesiones graves o incluso mortales para el conductor, el pasajero o los peatones.

Para transportar pasajeros de forma segura, debe instruir al pasajero antes de iniciar la marcha:

- > Llevar casco.
- > Súbase a la motocicleta después de haber arrancado el motor.
- > Siéntese lo más adelante posible sin apretar al conductor.
- > Sujétese firmemente de la cintura, las caderas, el cinturón o las asas del pasajero.
- > Mantén ambos pies en las estriberas en todo momento, incluso con la motocicleta parada.
- > Mantén las piernas alejadas de las piezas calientes y en movimiento.

CARGA Y TRANSPORTE DE PASAJEROS

- > Ve más despacio.
- > Empiece a reducir la velocidad antes al acercarse a un stop.
- > Mantenga un amplio espacio por delante y a los lados.
- > Espere a que haya grandes huecos cuando quiera cruzar, entrar o incorporarse al tráfico.

GASOLINA Y GASES DE ESCAPE

La gasolina es altamente inflamable y los gases de escape son tóxicos:

- > Apague el motor antes de repostar.
- > No derrame gasolina sobre el motor, el sistema de escape o las piezas de plástico.
- > No reposte combustible mientras fuma o cerca de una llama abierta.
- > No conduzca la motocicleta en un lugar cerrado, ya que los gases de escape pueden provocar la pérdida de conocimiento o la muerte en poco tiempo.
- > No estacione la motocicleta cerca de una fuente de llamas.
- > Si ingiere gasolina, inhala vapores de gasolina o le entra gasolina en los ojos, acuda inmediatamente a un médico o al hospital más cercano.
- > Si derrama Gasolina sobre su ropa, cámbiese y lave la zona afectada inmediatamente con jabón.



MODIFICACIONES

Cualquier modificación de esta motocicleta, retirada del equipamiento original o utilización de accesorios no homologados, puede hacer que su uso no sea seguro y provocar accidentes graves. Algunas modificaciones también pueden hacer ilegal el uso de su motocicleta en la vía pública y anularán la cobertura de la garantía.

Su concesionario conoce todos los accesorios recomendados para su motocicleta y debe consultarle antes de instalar cualquier accesorio. El propietario de la motocicleta es responsable de la seguridad, instalación y uso de cualquier accesorio no aprobado por UM®.

Antes de instalar nuevos accesorios, asegúrese de que no interfieren con las piezas móviles, reducen la distancia al suelo y no interfieren con los controles de funcionamiento.

LLEVAR EQUIPO DE PROTECCIÓN

El desgaste y la duración a largo plazo de su motocicleta depende del modo en que la trate durante los primeros días de funcionamiento y los primeros 1.000 kilómetros. Durante este período, limite el uso del acelerador a fondo y evite conducir a altas velocidades y cualquier condición que pueda provocar el sobrecalentamiento del motor. No supere los 65 Km durante el periodo de rodaje inicial.

Las velocidades máximas recomendadas en kilómetros por hora durante el periodo inicial de rodaje, y los siguientes 1000 kms son las siguientes:

MARCHA ENGRANADA	1a.	2a.	3a.	4a.	5a.
VELOCIDAD	15	30	45	55	65

- Manténgase siempre dentro de estos límites durante el periodo de rodaje.
- No acelere excesivamente el motor.
- No mueva la motocicleta inmediatamente después de arrancar el motor. Deje que el motor se caliente durante un minuto a bajas revoluciones para que la lubricación llegue correctamente al extremo superior del motor.
- Evite que el motor se cale. Reduzca la marcha antes para mantener las revoluciones adecuadas del motor.



CONSEJOS PARA AHORRAR COMBUSTIBLE

La forma en que conduzca su motocicleta tendrá un impacto directo en el consumo de combustible.

- > Conducir a la velocidad adecuada y evitar acelerones o frenazos bruscos, no sólo es importante para su seguridad y el ahorro de combustible, sino también para prolongar la vida útil de su motocicleta y conseguir un funcionamiento más suave.
- > Conducir dentro de los límites permitidos dentro de la ciudad supondrá un ahorro de combustible sorprendente.
- > Mantenga siempre los neumáticos a la presión recomendada. Compruebe la presión semanalmente.
- > Haga inspeccionar y revisar su motocicleta de acuerdo con la tabla de mantenimiento periódico.
- > Compruebe que los frenos no arrastran e impiden que las ruedas giren libremente. Evite circular con el pedal del freno trasero pisado.
- > Apague el motor si espera más de unos minutos.
- > No llene el depósito de combustible por encima del cuello del tapón.

UBICACIÓN Y FUNCIÓN DE LOS COMPONENTES

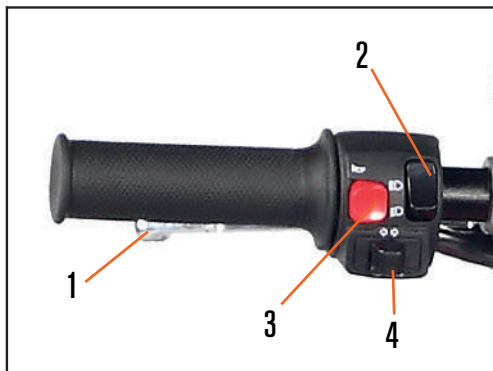

CONTROL IZQUIERDO

- 1 Palanca de control del embrague
- 2 Interruptor de las luces
- 3 Botón del claxon
- 4 Interruptor de los intermitentes

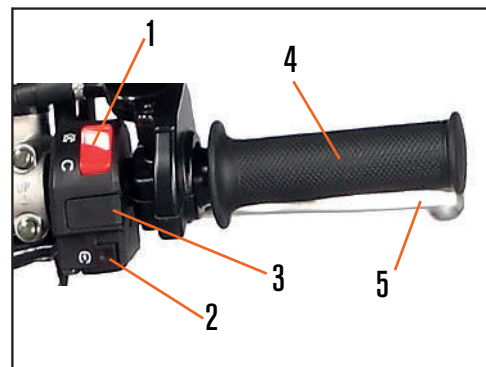

CONTROL DERECHO

- 1 Interruptor de parada del motor
- 2 Interruptor de arranque
- 3 Interruptor de luces
- 4 Puño de gas
- 5 Palanca del freno delantero

PANEL DE INSTRUMENTOS



PANEL DE INSTRUMENTOS ANALÓGICO

1. Botón de conmutación de funciones
2. Testigo de avería del sistema (amarillo)
3. Indicador luminoso presión de aceite (rojo)
4. Luz de advertencia del indicador de giro (verde)
5. Luz de advertencia de luz de carretera (azul)
6. Luz de punto muerto (verde)

PANTALLA DEL INSTRUMENTO

- a. Pantalla digital multifunción
- b. Pantalla de marcha superior (sin función)
- c. Aviso de mantenimiento
- d. Indicación de la hora
- e. Indicación de la temperatura del agua
- f. Aviso de nivel de combustible
- g. Indicación de velocidad

POSICIÓN LLAVE

 Motor parado y sin bloqueo.

 Posición de arranque del motor.

 Bloqueo de la dirección: gire el manillar completamente hacia su lado izquierdo o derecho y gire la llave a izquierda mientras presiona a fondo.

MANILLAR DESBLOQUEADO

Introduzca la llave y gírela hasta la posición 

★ No gire la llave a la posición  con el motor en marcha.



TAPÓN DEL DEPÓSITO

TAPA DEL DEPÓSITO DE COMBUSTIBLE

La tapa del depósito de combustible está provista de un pestillo.

Para abrirla:

1. Levante la chapa de protección del pestillo
2. Con el grifo en la posición de bloqueo, gire el pestillo hacia el lado izquierdo y, a continuación, retire la tapa.

Para cerrarlo

1. Inserte el tapón con la llave
2. Gire la llave hacia el lado derecho y retírela

¡ATENCIÓN!

No mezcle la gasolina con ningún tipo de aceite. Para cerrar el tapón de combustible, presione el tapón hacia abajo y asegúrese de que está cerrado. Retire la llave y doble la lengüeta protectora hacia abajo.



CAUTION

No mezcle combustible con ningún tipo de aceite



WARNING

El cierre hermético puede aumentar ligeramente la presión en el depósito, por lo que es normal que se oiga un ruido producido por el aire al salir.



DANGER

Si intenta utilizar la motocicleta sin el tapón de combustible correctamente colocado, puede producirse una fuga de combustible y provocar un problema grave.

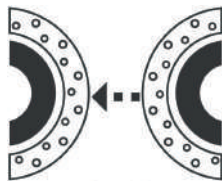

CBS

SISTEMA DE FRENADO COMBINADO

La serie UM® DSR está equipada con un sistema de freno combinado, que cuando se utiliza el freno trasero, la fuerza del freno trasero se distribuye y ayuda a frenar con el freno delantero también, siendo así más suave y eficiente el sistema de freno trasero.

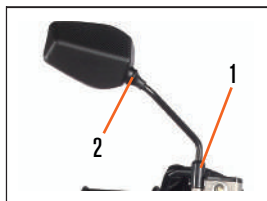

ESPEJO AJUSTABLE

Gire el espejo (1) y la varilla del espejo (2) puede ajustar el ángulo del espejo.



LUZ DEL MOTOR

Cuando se enciende el interruptor de encendido es normal que se encienda (Check engine light), pero si se mantiene encendida una vez que se enciende el interruptor de arranque, está indicando un mal funcionamiento, y es necesario hacer un diagnóstico EFI. Contacte con su concesionario UM® lo antes posible para solucionar el problema.



PALANCA DE EMBRAGUE

La palanca del embrague situada en el lado izquierdo se utiliza para desembragar la transmisión cuando el vehículo está parado y para cambiar de marcha. Tire completamente de la palanca antes de cambiar de marcha. Una vez engranada la marcha, suelte lentamente la palanca.

PALANCA DEL FRENO DELANTERO

La palanca del freno delantero, situada en el lado derecho, se utiliza para reducir la velocidad o detener el vehículo. Tómese su tiempo para aprender algunas técnicas de frenado, aprender a utilizar adecuadamente el sistema de frenos combinado.

EMPUÑADURA DEL ACELERADOR

El acelerador controla las rpm del motor (velocidad). Para aumentar las revoluciones del motor, gire el puño hacia usted. Para reducirlas, gire el puño en sentido contrario. El acelerador volverá automáticamente a la posición cerrada (ralentí del motor) cuando retire la mano.

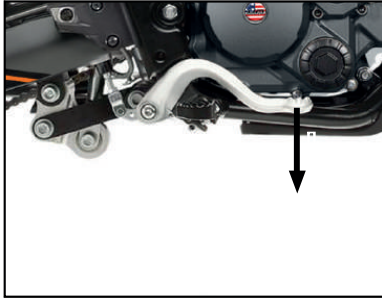

PEDAL DE FRENO TRASERO

El pedal de freno trasero se utiliza para reducir la velocidad o detener el vehículo. Además, la serie UM® DSR está equipada con un sistema de frenado combinado, que cuando se utiliza el freno trasero, la fuerza de frenado trasera se distribuye y ayuda a frenar con el freno delantero también, siendo así más suave y eficiente el sistema de frenado trasero.

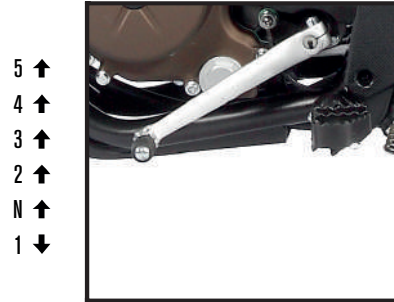

PALANCA DE CAMBIOS

La palanca de cambios se utiliza para seleccionar la siguiente marcha superior o inferior en la transmisión. Para accionarla, levante la palanca de cambios (después de tirar de la palanca del embrague) para engranar la siguiente marcha superior, o presione la palanca de cambios hacia abajo para engranar la siguiente marcha inferior.



SOPORTE LATERAL

El caballete lateral se utiliza para apoyar la motocicleta mientras está aparcada. Para utilizarlo, baje el caballete con el pie hasta que esté completamente extendido. Suba el caballete antes de conducir.



¿LISTO PARA CONDUCIR?

¿Estás listo para montar? Antes de iniciar la marcha, asegúrese de que tanto usted como su DSR EX & DSR SM están preparados para circular:

- > Lea y comprenda este manual detenidamente.
- > Tómese su tiempo para aprender y practicar. Comience practicando en una zona segura y poco a poco desarrolle sus habilidades.
- > Utilice ropa altamente visible y reflectante recomendada para la conducción de motocicletas.

¡ATENCIÓN!

- > No conduzcas cuando estés en baja forma física o mental.
- > No bebas y conduzcas, el alcohol y la conducción no se llevan bien. Incluso una bebida puede reducir tu capacidad de reacción ante condiciones cambiantes, y tu tiempo de reacción empeora con cada bebida adicional.

¿ESTÁ SU MOTO LISTA PARA CIRCULAR?

Antes de cada viaje, es importante inspeccionar su motocicleta y asegurarse de que se corrige cualquier problema que encuentre. Una inspección previa a la conducción es imprescindible porque las condiciones de la carretera pueden ser muy duras para su motocicleta, y un problema preexistente puede dejarle tirado en la carretera, lejos de toda ayuda.

Realice siempre una inspección antes de cada viaje y corrija cualquier problema. Un mantenimiento inadecuado de la motocicleta o la falta de corrección de un problema antes de conducirla puede provocar un accidente en el que usted puede resultar gravemente herido o incluso morir.



INSPECCIÓN PREVIA

INSPECCIONE LOS SIGUIENTES ELEMENTOS ANTES DE SUBIRSE A LA MOTOCICLETA

ART.	ACCIONES
COMBUSTIBLE	Compruebe el nivel de combustible y añada suficiente para la distancia a recorrer. Cierre bien el tapón del depósito
FUGAS	Compruebe si hay fugas de combustible en el depósito o de aceite en el motor.
ACEITE DE MOTOR	Compruebe si hay fugas de combustible en el depósito o de aceite en el motor.
NEUMÁTICOS	Compruebe la presión de los neumáticos cuando estén fríos. Ajuste la presión de los neumáticos si es necesario. Compruebe si hay fugas de aire
RUEDAS	Compruebe que las ruedas no estén dañadas y que los ejes estén apretados.
TRANSMISIÓN	Comprobar el estado de piñón, corona y el correcto engrase de la cadena.
CABLES	Compruebe si los cables están desgastados o rotos
TUERCAS/TORNILLO	Compruebe todos los tornillos y tuercas accesibles y asegúrese de que están apretados.
ACELERADOR	Compruebe el juego libre y a si es necesario. Gire el acelerador para asegurarse de que se mueve libremente y se cierra automáticamente cuando se suelta en todas las posiciones de dirección.
PALANCA EMBRAGUE	Comprobar el buen funcionamiento y ajustar si es necesario
FRENOS	Apriete la palanca del freno delantero y pise el pedal del freno trasero para comprobar que los mandos funcionan con normalidad. Compruebe la holgura y ajústela si es necesario. Compruebe el desgaste de las pastillas delanteras y traseras. Comprobar el nivel de líquido.
COMPONENTES ELÉCTRICOS	Comprobar el correcto funcionamiento de los faros delanteros y traseros, comprobar los intermitentes y la luz de freno, comprobar el claxon y el arranque eléctrico.



FUNCIONAMIENTO BÁSICO Y CONDUCCIÓN

Antes de conducir su motocicleta, repase los mensajes de seguridad que figuran en las primeras páginas de este manual. Aunque usted sea conductor de motocicletas, practique en una zona segura y acostúmbrese al peso de la motocicleta, a su posición de conducción para un buen equilibrio y al manejo de control de esta motocicleta.

ARRANQUE Y PARADA DEL MOTOR

No arranque el motor en un recinto cerrado. Los gases de escape liberan monóxido de carbono tóxico que puede causar discapacidad o incluso la muerte.

- > Siéntese en la motocicleta.
- > Introduzca la llave en la cerradura de contacto y desbloquee la dirección.
- > Ponga el interruptor en ON.
- > Asegúrese de que la motocicleta está en NEUTRAL.
- > Asegúrese de que la válvula de combustible está en ON.
- > Presione la palanca del embrague.
- > Pulse el interruptor para arrancar el motor.
- > Suelte el botón de arranque una vez que el motor arranque. Si el motor de arranque se utiliza durante más de 5 segundos seguidos, podría calentarse y dañarse. Si el motor no arranca, espere 10 segundos y vuelva a intentarlo.
- > Levante el caballete lateral.

ACEITE DE MOTOR

Compruebe semanalmente el nivel de aceite. Mantenga siempre el nivel de aceite entre las marcas HI y LO. Añada aceite cuando sea necesario. Para comprobar el nivel de aceite:

- > Asegúrese de que el motor está apagado durante más de 3 minutos, de lo contrario el nivel puede no ser exacto.
- > Coloque la motocicleta recta y sobre un suelo nivelado.
- > Compruebe el nivel de aceite quitando el tapón y comprobándolo en la varilla incorporada en el tapón.

Cambie el aceite del motor cada 3000 Km en un Centro de Servicio Autorizado UM. Aceite recomendado Renegade Ignitor: SJ 10W40.

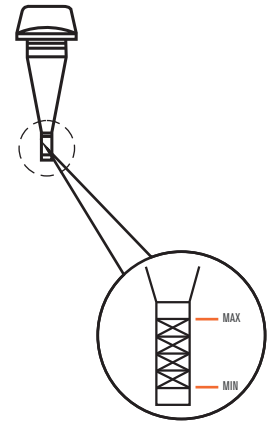

BATERÍA

- Nunca intente retirar las tapas de la batería o la dañará irreparablemente.
- Cuando el nivel de tensión es bajo o cuando está completamente descargada, el motor no puede arrancar.
- Si nota que el motor de arranque tiene poca capacidad para hacer girar el motor, acuda a su concesionario para que compruebe el estado de la batería y del sistema de carga.
- En caso de no usar el vehículo durante un largo periodo refierase a la parte de "Almacenamiento de la batería" más adelante.

La batería produce gases explosivos. Manténgala fuera del alcance de chispas, llamas, cigarrillos, etc. La batería debe cargarse en un lugar ventilado.

Manténgala fuera del alcance de los niños.

UBICACIÓN DE LA BATERÍA

La batería está situada debajo del asiento.

CARGA DE LA BATERÍA

Cargue la batería con regularidad para que no alcance un nivel de tensión bajo. Si el vehículo está equipado con accesorios eléctricos opcionales y/o se conduce con poca frecuencia o a baja velocidad, la batería se descargará más rápidamente.

ALMACENAMIENTO DE LA BATERÍA

Si detiene el vehículo durante periodos prolongados, retire la batería y manténgala cargada. Guárdela en un lugar fresco y seco y cárguela al menos una vez cada quince días.

Antes de extraer la batería, gire la llave a la posición "off". Retire el cable negativo (-) y, a continuación, el cable positivo (+).

Antes de volver a instalar la batería en el vehículo, cárguela completamente.

Al volver a instalarla, conecte primero el cable positivo (+) y después el cable negativo (-). Asegúrese de que las conexiones están bien hechas y cúbralas con los protectores de goma.

CADENA DE TRANSMISIÓN

LUBRICACIÓN

Lubricar la cadena de transmisión es esencial después de conducir bajo la lluvia, en carreteras mojadas, después de lavar el vehículo o siempre que parezca seco:

- Limpie la cadena, el piñón y la cremallera con un limpiador de cadenas adecuado recomendado por el fabricante.
- Utilice un cepillo suave si están especialmente sucios;
- Espere a que la cadena esté seca;
- Aplique un lubricante para cadenas, prestando especial atención a los puntos de contacto entre eslabones;
- Elimine el exceso de lubricante.

HOLGURA

Debe comprobar periódicamente la holgura de la cadena de transmisión, más a menudo si conduce el vehículo con regularidad.

- Con el motor apagado y sobre una superficie plana, apoyar el vehículo en el caballete (central; si dispone de él)
- Después de limpiar y lubricar la cadena, muévala hacia arriba y hacia abajo y compruebe la holgura:

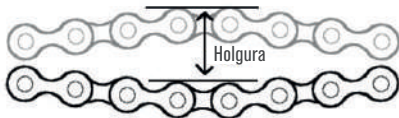

- La holgura debe ser de 10-20 mm. Si la cadena está demasiado tensa o floja, debe ajustarla.

AJUSTE DE HOLGURA



- 1 - Afloje la tuerca del eje de la rueda (A);
- 2 - Apriete la tuerca de ajuste (B) para aumentar la tensión; desplazando el eje de rueda hacia la parte trasera.
- 3 - Afloje la tuerca de ajuste (B) para disminuir la tensión; empujando la rueda hacia la parte delantera del vehículo;
- 4 - Compruebe la posición de la tuerca de ajuste (B) en ambos lados y apriete/afloje ambas asegurándose de que estén en la misma posición;
- 5 - Vuelva a apretar la tuerca del eje de la rueda (A).

ESPECIFICACIONES TÉCNICAS

PARÁMETROS	DSR EX 125	DSR SM 125
TIPO DE MOTOR	Monocilíndrico, 4 tiempos, DOHC	Monocilíndrico, 4 tiempos, DOHC
DESPLAZAMIENTO	124,2cc	124,2cc
POTENCIA MÁX	11kW / 10750 rpm	11kW / 10750 rpm
PAR MÁXIMO	11N.m / 8000 rpm	11N.m / 8000 rpm
COMPRESIÓN	12:0.1	12:0.1
DIÁMETRO Y CARRERA (mm)	58.0 x 47.0	58.0 x 47.0
IGNICIÓN	ECU	ECU
SISTEMA DE REFRIGERACIÓN	Refrigeración líquida	Refrigeración líquida
TRANSMISIÓN	Malla constante de 6 velocidades	Malla constante de 6 velocidades
TRANSMISIÓN FINAL	428H Cadena	428H Cadena
SISTEMA DE ARRANQUE	Arranque eléctrico	Arranque eléctrico
SUMINISTRO DE COMBUSTIBLE	EFI (DELLORTO)	EFI (DELLORTO)
VÁLVULA	4 Válvula	4 Válvula

SUSPENSIÓN, NEUMÁTICOS Y FRENOS	DSR EX 125	DSR SM 125
SUSPENSIÓN DELANTERA	Invertido, Hidráulico, diámetro 41 mm	Invertido, Hidráulico, diámetro 41 mm
SUSPENSIÓN TRASERA	Monoamortiguador con depósito de gas	Monoamortiguador con depósito de gas
LLANTA DELANTERA	90 / 90 - 21	100 / 80 - 17
NEUMÁTICA TRASERA	120 / 80 - 18	130 / 70 - 17
SISTEMA DE FRENOS	CBS	CBS
FRENO DELANTERO	Disco simple, montado radialmente pinza de horquilla de dos pistones	Disco simple, montado radialmente pinza de horquilla de dos pistones
FRENO TRASERO	Monodisco, montaje radial pinza de horquilla de un pistón	Monodisco, montaje radial pinza de horquilla de un pistón

OTROS PARÁMETROS TÉCNICOS	DSR EX 125	DSR SM 125
PESO	124 Kg	124 Kg.
ALTURA DEL ASIENTO	910 mm	880 mm
ALTURA	1220 mm	1180 mm
LONGITUD	2140 mm	2080 mm
ANCHO	820 mm	820 mm
DISTANCIA AL SUELO	180 mm	250 mm
BASE DE RUEDA	1425 mm	1425 mm
CAPACIDAD DEPÓSITO	8 L.	8 L.

TABLA DE MANTENIMIENTO PERIÓDICO Y LUBRICACIÓN

El programa de mantenimiento que se describe a continuación está diseñado para mantener su motocicleta UM® con un rendimiento óptimo y un servicio sin problemas. El vehículo debe revisarse cada 3000 km o en un plazo de 3 meses, lo que ocurra antes. Todas las actividades se establecen para condiciones de conducción medias. Sin embargo, dependiendo de las condiciones ambientales, los intervalos de mantenimiento deben acortarse.

No.	Lo que antes ocurra Descripción	Servicio					
		Mes	1º	2º	3º	4º	5º
		Km	1000	7000	13000	19000	25000
1	Aceite motor		R	R	R	R	R
		Comprobar el nivel cada 1.000 kms o antes si es necesario					
2	Elemento de aceite de motor		R	R	R	R	R
3	Elemento de papel del filtro de aire		I	R	R	R	R
4	Filtro de combustible		I	R	I	R	R
5	Bujía de encendido		I	I	R	I	R
6	Filtro combustible bomba		Cambiar cada 9.000 - 10.000 kms				
7	Juego del cable del acelerador		I	I	I	I	I
8	Juego palanca embrague		I	I	I	I	I
9	Tapa de combustible		I	I	C	I	C

A: Ajustar **C: Limpiar** **I: Inspeccionar** **L: Lubricar** **R: Sustituir**

No.	Lo que antes ocurra Descripción	Servicio	1°	2°	3°	4°	5°
		Mes	1	6	12	18	24
		Km	1000	7000	13000	19000	25000
11	Palancas de mano pivotantes		L	L	L	L	L
12	Inspección del juego de válvulas		I	I	I	I	I
13	Pivote del pedal de freno		L	L	L	L	L
14	Comprobar tensión/terminales de la batería (aplicar vaselina)		I	I	I	I	I
15	Estado de la cadena de transmisión		Limpiar y lubricar cada 500kms				
16	Estado del conjunto de la transmisión		Inspeccionar cada 12000kms				
17	Fugas de aceite en la horquilla delantera		I	I	I	I	I
18	Leva del freno trasero		L	L	L	L	L
19	Correderas de dirección/ajuste de holguras		I	I	I	I	I
20	Apriete de los radios y aro de llanta delantera/trasera		I	I	I	I	I
21	Amortiguación rueda trasera			I&R		I&R	
22	Juego de los rodamientos de las gomas		I	I	I	I	I
23	Cojinete basculante		Inspeccionar en cada servicio				
24	Desgaste neumático delanteros/traseros		I	I	I	I	I

A: Ajustar C: Limpiar I: Inspeccionar L: Lubricar R: Sustituir

No.	Lo que antes ocurra Descripción	Servicio	1º	2º	3º	4º	5º
		Mes	1	6	12	18	24
		Km	1000	7000	13000	19000	25000
25	Comprobación/sustitución del nivel de aceite de frenos	CADA 2 AÑOS					
26	Desgaste de pastillas y discos de freno	I	I	I	I	I	
27	Interruptor de las luces de freno	I	I	I	I	I	
28	Comprobar si todos los cables están dañados /curvados/enrutados	I	I	I	I	I	
29	Funcionamiento del caballete lateral y del caballete principal	I	I	I	I	I	
30	Caballete lateral pivotante, caballete central, reposapiés del pasajero	L	L	L	L	L	
31	Funcionamiento de la suspensión	I	I	I	I	I	
32	Depósito de combustible	I	I	I	I	I	
33	Tuercas, tornillos, fijaciones	I	I	I	I	I	
34	Todas las funciones eléctricas	I	I	I	I	I	
35	Fugas en la manguera de freno/tubos de combustible	I	I	I	I	I	

A: Ajustar C: Limpiar I: Inspeccionar L: Lubricar R: Sustituir

Nota :

1. Por favor, repita el programa de mantenimiento después de 25.000 Kms con la misma frecuencia especificada anteriormente en consulta con un UM® Punto de servicio autorizado.
2. Usa UM® Genuine Oil Renegade Ignitor SAE 10W 40 al sustituir el aceite del motor. El periodo de drenaje recomendado es de 3000 km
3. El mantenimiento periódico del aceite del motor debe ser realizado únicamente por nuestro distribuidor autorizado, ya que éste dispone de las herramientas y los lubricantes especiales necesarios.

RESOLUCIÓN DE PROBLEMAS

1. Vehículo no arranca

• POSIBLES CAUSAS	• MEDIDAS QUE DEBEN ADOPTARSE
Interruptor de encendido en posición "OFF"	Conectar el encendido
Posición "OFF" del interruptor de parada del motor	Coloque el interruptor de parada en la posición "ON".
Orificio de ventilación obstruido en la tapa del depósito de combustible	Limpiar el orificio de ventilación
Cable HT dañado	Sustituir el cable HT
El cable de la bujía no está conectado	Conecte el cable firmemente
Bujía suelta	Apriete la bujía
Bujía defectuosa	Si el electrodo está sucio, limpiar y reajustar la separación, comprobar y cambiar si es necesario.
	Si el aislamiento de la bujía está agrietado - sustituir la bujía
El motor de arranque no funciona	Comprobar y sustituir si está defectuosa
El motor de arranque no funciona y la batería no está completamente cargada	Comprobar y cambiar si es necesario
Tubo de combustible obstruido	Limpiar la tubería de combustible
El embrague patina	Ajustar la holgura del cable de embrague
Conexión suelta y/o relé de arranque no funciona	Comprobar y sustituir si es necesario
Mal funcionamiento del embrague/interruptor de arranque y batería descargada	Comprobar y sustituir si es necesario

2. Alto consumo de combustible

• POSIBLES CAUSAS	• MEDIDAS QUE DEBEN ADOPTARSE
Poco inflado	Inflar a la presión correcta
Fuga de combustible	Comprobar y ajustar según el manual de servicio
Fuga en el sistema de ventilación	Comprobar y rectificar
Filtro de aire	Limpiar/Reemplazar

Holgura excesiva del cable de embrague y patinaje del embrague	Ajustar juego del cable
Frenos demasiado ajustados	Reajustar correctamente
Piezas del cilindro-pistón desgastadas	Cambio de piezas sobrepasado el límite de servicio
3. El motor gira, pero no arranca (fallo de encendido del motor)	
• POSIBLES CAUSAS	• MEDIDAS QUE DEBEN ADOPTARSE
Agua en el depósito de gasolina	Limpiar el cuerpo del acelerador/depósito de gasolina, Llenar el depósito con gasolina limpia
Suelta/fuga por manguera/línea de admisión	Apretar la manguera de goma / línea adecuadamente, Reemplazar si es necesario
Bujía suelta	Fijar bien el tapón
Bujía sucia/aislamiento roto	Limpiar/reajustar la holgura o sustituir
Conexión suelta en la bobina de encendido y en la tapa del supresor	Revise todas las conexiones
4. Al motor le falta potencia	
• POSIBLES CAUSAS	• MEDIDAS QUE DEBEN ADOPTARSE
Alimentación de combustible defectuosa	Limpiar el conducto de combustible/tuberías/orificios de ventilación
Holgura excesiva del cable del embrague y el embrague patina	Ajustar el juego libre del cable
Juego libre excesivo del cable del acelerador	Ajustar el juego libre del cable
Filtro de aire	Limpiar/reemplazar el filtro de aire
Cadena trasera demasiado tensa	Reajustar correctamente
Frenos demasiado ajustados	Reajustar correctamente
Neumáticos poco inflados	Inflar los neumáticos a la presión recomendada

5. Sobrecalentamiento del motor	
• POSIBLES CAUSAS	• MEDIDAS QUE DEBEN ADOPTARSE
El embrague de la transmisión patina	Comprobar y corregir
Sustitución/sistema de admisión/fugas de piezas	Comprobar y corregir
Ajustes incorrectos del combustible y del encendido	Comprobar y corregir
Aletas del cilindro/fundición no limpias/obstruidas con barro, suciedad	Limpiar las aletas del cilindro/zona de fundición
Silenciador/Sistema de escape/Fugas de piezas	Comprobar y corregir
Conexión incorrecta de la alarma	Comprobar y corregir
6. El motor de arranque no funciona	
• POSIBLES CAUSAS	• MEDIDAS QUE DEBEN ADOPTARSE
Llave de contacto en OFF	Mantenga la llave de contacto en posición de encendido
Interruptor de corte OFF	Mantener el interruptor de corte en condición de encendido
Batería descargada	Debe ser más de 12,4v, carga id necesario
Fusible fundido	Sustituir si se encuentra fundido
Conexión floja	Asegúrese de que todos los conectores están firmemente conectados al cableado.
Cableado defectuoso	Compruebe la continuidad del circuito de arranque del mazo de cables.
Interruptor de arranque no funciona	Compruebe la continuidad
Relé de arranque defectuoso	Compruebe el funcionamiento del relé de arranque
7. El motor de arranque funciona pero el motor no arranca	
• POSIBLES CAUSAS	• MEDIDAS QUE DEBEN ADOPTARSE
Comprobar el embrague del motor	Comprobar y rectificar
Comprobar el engranaje de arranque del motor	Comprobar y rectificar
Sistema de encendido defectuoso	Comprobar la chispa quitando la bujía, si no hay chispa comprobar el circuito de encendido
Ajuste de la distancia entre bujías	Asegúrese de que la bujía tiene la separación adecuada

8. Al motor de arranque le cuesta arrancar	
• POSIBLES CAUSAS	• MEDIDAS QUE DEBEN ADOPTARSE
Batería descargada/débil	Asegúrese de que el voltaje de la batería es superior a 12,4 voltios.
La batería no está completamente cargada	Durante el arranque no debe ser inferior a 6 voltios
Conexión floja	Asegúrese de que todos los conectores están firmemente conectados con el cableado.
Mal funcionamiento del interruptor de arranque	Comprobar y sustituir
El relé de arranque no funciona	Comprobar y sustituir
Motor de arranque defectuoso	Compruebe que el motor de arranque no esté obstruido
9. La bocina no funciona / El sonido de la bocina no es correcto	
• POSIBLES CAUSAS	• MEDIDAS QUE DEBEN ADOPTARSE
Llave de encendido apagada	Mantenga la llave de contacto en posición ON
Batería descargada	Debe ser superior a 12,4 voltios, Cargue si es necesario
Conexión floja	Asegúrese de que todos los conectores están conectados con el cableado
Fusible fundido	Sustituir si está fundido
Ajuste incorrecto del tornillo	Ajuste el claxon con el tornillo
10. No hay indicación de combustible/ combustible inadecuado	
• POSIBLES CAUSAS	• MEDIDAS QUE DEBEN ADOPTARSE
Llave de contacto en OFF	Mantenga la llave de contacto en posición de encendido
Conexión floja	Asegúrese de que todos los conectores están conectados con el cableado.
Sensor de combustible defectuoso	Compruebe la resistencia del sensor de nivel de combustible y cámbielo si está defectuoso.
Descarga de la batería	Debe ser superior a 12,4 voltios, cargue si es necesario.

11. La batería se está descargando	
• POSIBLES CAUSAS	• MEDIDAS QUE DEBEN ADOPTARSE
Fusible fundido	Sustituir si está fundido
Conexión floja/polvo/acumulación en el borne negativo	Desmontar, limpiar y volver a conectar el terminal negativo/tierra
Batería defectuosa	Comprobar la carga de la batería
Regulador defectuoso/baja tensión de salida	Arranque el motor y compruebe la tensión de salida del regulador >14V 2000RPM
Asegúrese de que todos los conectores están firmemente conectados con el cableado.	Confirme que las resistencias del magneto y de la bobina están dentro de las especificaciones, repárelas si es necesario.
Bobina magnética defectuosa	Confirme que no hay cortocircuito entre tierra y las fases de la bobina
12. Sobrecalentamiento del motor	
• POSIBLES CAUSAS	• MEDIDAS QUE DEBEN ADOPTARSE
El termostato no funciona	Asegurar el funcionamiento del termostato
13. El vehículo se para en marcha (el motor arranca, pero funciona de forma irregular y se para)	
• POSIBLES CAUSAS	• MEDIDAS QUE DEBEN ADOPTARSE
Alimentación de combustible defectuosa	Limpiar el conducto de combustible/ grifo/ orificio de ventilación
Embrague de transmisión patinando	Comprobar y corregir
Fugas en el sistema de aspiración/admisión/piezas	Comprobar y corregir

Alimentación y encendido incorrectos, ajustes de sincronización	Comprobar y corregir
Fugas en el silenciador/sistema de escape/piezas	Comprobar y corregir
14. Las luces no se encienden	
<div style="display: flex; justify-content: space-between;"> • POSIBLES CAUSAS • MEDIDAS QUE DEBEN ADOPTARSE </div>	
Llave de contacto desconectada	Mantenga la llave de contacto en posición ON
Batería descargada	Debe ser superior a 12,4 voltios, cargar si es necesario
Fusible fundido	Sustituir si está fundida
Interruptor de control no funciona	Comprobar la continuidad
Bombilla/LED fundido	Sustituir si está fundido
Conexión floja	Asegúrese de que todos los conectores están firmemente conectados al cableado.
Mazo de cables defectuoso	Compruebe la continuidad de la iluminación del circuito en el mazo de cables
15. Iluminación incorrecta de los faros	
<div style="display: flex; justify-content: space-between;"> • POSIBLES CAUSAS • MEDIDAS QUE DEBEN ADOPTARSE </div>	
Reglaje del faro incorrecto	Siga el manual de servicio para el ajuste de faro
Reflector sucio/dañado	Compruebe si hay daños o manchas oscuras en el interior del faro o en la zona del reflector y sustitúyalos si es necesario.
Batería descargada	Debe ser superior a 12,4 voltios, cargue si es necesario
Tensión de salida del regulador baja	Compruebe la tensión de salida de la unidad RR, es decir, > 13,5 V, sustitúyala si la encuentra defectuosa.
16. Cambio de marchas difícil	
<div style="display: flex; justify-content: space-between;"> • POSIBLES CAUSAS • MEDIDAS QUE DEBEN ADOPTARSE </div>	
Posición incorrecta de la varilla de cambio	Ajuste de 90 grados de la varilla de cambio
Exceso de juego en la palanca de embrague	Ajustar palanca de cambio
Placas de embrague desgastadas	Sustituir las placas de embrague

17. Frenos deficientes

• POSIBLES CAUSAS	• MEDIDAS QUE DEBEN ADOPTARSE
Mal ajustados	Ajustar correctamente
Aceite/grasa en el forro o en el tambor o disco	Limpiar y reajustar
Forros desgastados/desgaste desigual	Sustituir forros
Disco rayado/desgaste desigual	Rectificar o sustituir el disco

18. El vehículo se tambalea

• POSIBLES CAUSAS	• MEDIDAS QUE DEBEN ADOPTARSE
Desviación de la llanta	Rectificar
Radios sueltos/rotos	Apretar/reemplazar radios
Neumáticos mal montados	Montar los neumáticos correctamente
Ruedas desalineadas	Garantizar una alineación correcta
Neumáticos poco inflados	Inflar a la presión correcta

19. Los intermitentes no funcionan

• POSIBLES CAUSAS	• MEDIDAS QUE DEBEN ADOPTARSE
Conexiones flojas o inadecuadas	Comprobar y corregir
Bombilla fundida	Sustituir
Interruptor defectuoso	Sustituir
Intermitente defectuoso	Sustituir

20. La luz de freno permanece encendida

• POSIBLES CAUSAS	• MEDIDAS QUE DEBEN ADOPTARSE
Interruptor mal ajustado	Ajuste el interruptor correctamente
Interruptor bloqueado	Sustituir el interruptor
Ajuste incorrecto del freno	Comprobar y corregir



RECOMENDACIONES

- > Recuerde siempre comprobar el nivel de aceite... y no sobrepase el nivel recomendado.
- > Tenga cuidado con el uso de aditivos recomendados.
- > Utilice siempre los niveles de aceite recomendados o superiores.
- > Cambie el aceite cada 3000Km.
- > No lave la moto cuando el motor esté CALIENTE. Tenga cuidado con las piezas eléctricas y evite el uso de lavadoras de alta presión.
- > No perforar ni hacer agujeros en la caja de aire.
- > Sustituya el filtro de aire según las recomendaciones de la tabla de mantenimiento.
- > No desmonte la bujía mientras el motor esté CALIENTE.
- > No utilice bujías no recomendadas o en mal estado.
- > No sobrecargue la batería y el sistema de carga añadiendo demasiados accesorios eléctricos.
- > Tenga cuidado al llenar el depósito de combustible para que no entre agua.
- > Al lavar la motocicleta, evite que entre agua en el depósito de combustible, el sistema eléctrico, el tubo de escape y el filtro de aire.
- > Sustituya los neumáticos cuando alcance el límite de mantenimiento,
- > Compruebe siempre la presión de los neumáticos.



POLÍTICA DE GARANTÍA

UM® Motorcycles ofrece productos de alta calidad con una excelente cobertura de garantía, de forma responsable y eficiente. Nos esforzamos para que nuestros clientes reciban un apoyo constante y un servicio postventa satisfactorio.

de todos nuestros distribuidores. Para obtener más información sobre nuestra garantía, póngase en contacto con su distribuidor UM® Motorcycles más cercano.



Las exclusiones generales de esta garantía incluirán cualquier daño causado por:

- > Accidente
- > Uso de la motocicleta en condiciones diferentes para las que fue diseñada.
- > Uso de piezas de recambio, lubricantes/refrigerantes o suministros no aprobados por UM® Motorcycles y la mayoría de los casos descritos en el manual del propietario.
- > Cambios en el sistema de la motocicleta, modificaciones técnicas, modificación o reparación de piezas y el templado de sus mandos.
- > Motocicletas utilizadas en cualquier competición o dedicadas al alquiler, o que estén desmontadas.
- > Motocicletas utilizadas como servicio de taxi.
- > Daños causados intencionadamente o por causas externas no controlables y/o casos considerados como fortuitos.
- > Pequeñas averías no consideradas defectos de calidad y que no afecten al normal funcionamiento de la motocicleta.

FORMULARIO DE REGISTRO DE GARANTÍA

PROPIEDAD E INFORMACIÓN TÉCNICA	
	
Nombre usuario :	_____
Dirección :	_____ COD PIN : _____
Ciudad :	_____ Provincia : _____ Pais : _____
Número móvil :	_____ E-mail : _____
Nº bastidor :	_____ Modelo : _____
Nº Motor :	_____ Color : _____
Marca Batería :	_____ Battery S r. No/Code : _____
Marca neumático :	_____ Nº neumático : _____
Fecha de Venta :	_____ K M : _____ Nº Llave : _____
Nombre concesionario :	_____
Ubicación :	_____ Nº Code : _____
Nº Registro :	_____ Nº Contacto : _____

Los concesionarios UM Motorcycles están obligados a registrar la venta de la motocicleta con información actualizada sobre el propietario original, con el fin de activar la garantía. Si el propietario del vehículo ha cambiado, por favor, envíe un "Registro de Propietario" de a través de fax o correo ordinario. Esta información es necesaria para la notificación, en caso de que su motocicleta se vea afectada por un boletín de servicio o campaña.

Nombre y dirección del dealer, Sello

1) Copia del cliente:

Firma del cliente

CERTIFICADO DE INSTALACIÓN Y ENTREGA DEL VEHÍCULO:

Nº Bastidor : _____ Nº Motor: _____

INFORMACIÓN AL CLIENTE (DEBE EXPLICARLA EL CONCESIONARIO)

1. Política de garantía
2. Importancia del mantenimiento periódico/calendario
3. Procedimiento de comprobación del nivel de aceite
4. Funcionamiento de los frenos
5. Indicador de combustible
6. Sistema de frenado combinado
7. Consejos para una conducción segura
8. Mantenimiento de la batería
9. Presión de los neumáticos
10. Luz de control del motor (diagnóstico EFI)
11. Estacionamiento y bloqueo del vehículo
12. Limpieza y lubricación de la cadena de transmisión

- En el momento de la entrega, el vehículo arriba mencionado fue inspeccionado/conducción de prueba por mi/mis representantes y se comprobó que era aceptable y no presentaba ningún defecto de funcionamiento/visual.
- Entiendo que mis reclamaciones de garantía, si las hubiera, serán consideradas por el fabricante de acuerdo con el alcance y el límite de la garantía según lo especificado.

1) Copia del cliente

Lugar:
Fecha:

Firma del cliente

Nombre y dirección concesionario, sello:

FORMULARIO DE REGISTRO DE GARANTÍA

PROPIEDAD E INFORMACIÓN TÉCNICA	
	
Nombre usuario :	_____
Dirección :	_____ COD PIN : _____
Ciudad :	_____ Provincia : _____ Pais : _____
Número móvil :	_____ E-mail : _____
Nº bastidor :	_____ Modelo : _____
Nº Motor :	_____ Color : _____
Marca Batería :	_____ Battery S r. No/Code : _____
Marca neumático :	_____ Nº neumático : _____
Fecha de Venta :	_____ K M : _____ Nº Llave : _____
Nombre concesionario :	_____
Ubicación :	_____ Nº Code : _____
Nº Registro :	_____ Nº Contacto : _____

Los concesionarios UM Motorcycles están obligados a registrar la venta de la motocicleta con información actualizada sobre el propietario original, con el fin de activar la garantía. Si el propietario del vehículo ha cambiado, por favor, envíe un "Registro de Propietario" de a través de fax o correo ordinario. Esta información es necesaria para la notificación, en caso de que su motocicleta se vea afectada por un boletín de servicio o campaña.

Nombre y dirección del dealer, Sello

2) Copia del cliente:

Firma del cliente

CERTIFICADO DE INSTALACIÓN Y ENTREGA DEL VEHÍCULO:

Nº Bastidor : _____ Nº Motor: _____

INFORMACIÓN AL CLIENTE (DEBE EXPLICARLA EL CONCESIONARIO)

1. Política de garantía
 2. Importancia del mantenimiento periódico/calendario
 3. Procedimiento de comprobación del nivel de aceite
 4. Funcionamiento de los frenos
 5. Indicador de combustible
 6. Sistema de frenado combinado
 7. Consejos para una conducción segura
 8. Mantenimiento de la batería
 9. Presión de los neumáticos
 10. Luz de control del motor (diagnóstico EFI)
 11. Estacionamiento y bloqueo del vehículo
 12. Limpieza y lubricación de la cadena de transmisión
- En el momento de la entrega, el vehículo arriba mencionado fue inspeccionado/conducción de prueba por mí/mis representantes y se comprobó que era aceptable y no presentaba ningún defecto de funcionamiento/visual.
 - Entiendo que mis reclamaciones de garantía, si las hubiera, serán consideradas por el fabricante de acuerdo con el alcance y el límite de la garantía según lo especificado.

1) Copia del cliente

Lugar:
Fecha:

Firma del cliente

Nombre y dirección concesionario, sello:

FORMULARIO DE REGISTRO DE GARANTÍA

PROPIEDAD E INFORMACIÓN TÉCNICA	
	
Nombre usuario :	_____
Dirección :	_____ COD PIN : _____
Ciudad :	_____ Provincia : _____ Pais : _____
Número móvil :	_____ E-mail : _____
Nº bastidor :	_____ Modelo : _____
Nº Motor :	_____ Color : _____
Marca Batería :	_____ Battery S r. No/Code : _____
Marca neumático :	_____ Nº neumático : _____
Fecha de Venta :	_____ K M : _____ Nº Llave : _____
Nombre concesionario :	_____
Ubicación :	_____ Nº Code : _____
Nº Registro :	_____ Nº Contacto : _____

Los concesionarios UM Motorcycles están obligados a registrar la venta de la motocicleta con información actualizada sobre el propietario original, con el fin de activar la garantía.

Si el propietario del vehículo ha cambiado, por favor, envíe un "Registro de Propietario" de a través de fax o correo ordinario.

Esta información es necesaria para la notificación, en caso de que su motocicleta se vea afectada por un boletín de servicio o campaña.

Nombre y dirección del dealer, Sello

Firma del cliente

CERTIFICADO DE INSTALACIÓN Y ENTREGA DEL VEHÍCULO:

Nº Bastidor : _____ Nº Motor: _____

INFORMACIÓN AL CLIENTE (DEBE EXPLICARLA EL CONCESIONARIO)

1. Política de garantía
 2. Importancia del mantenimiento periódico/calendario
 3. Procedimiento de comprobación del nivel de aceite
 4. Funcionamiento de los frenos
 5. Indicador de combustible
 6. Sistema de frenado combinado
 7. Consejos para una conducción segura
 8. Mantenimiento de la batería
 9. Presión de los neumáticos
 10. Luz de control del motor (diagnóstico EFI)
 11. Estacionamiento y bloqueo del vehículo
 12. Limpieza y lubricación de la cadena de transmisión
- En el momento de la entrega, el vehículo arriba mencionado fue inspeccionado/conducción de prueba por mí/mis representantes y se comprobó que era aceptable y no presentaba ningún defecto de funcionamiento/visual.
 - Entiendo que mis reclamaciones de garantía, si las hubiera, serán consideradas por el fabricante de acuerdo con el alcance y el límite de la garantía según lo especificado.

3) Copia del cliente

Lugar:
Fecha:

Firma del cliente

Nombre y dirección concesionario, sello:

Para conocer el listado e información de los diferentes Distribuidores, Centros de Servicio Autorizados y almacenes donde venden piezas y recambios originales UM®, solicítelo a su Distribuidor UM® en cada país o si lo prefiere, puede consultar nuestra página web:

www.umiberica.com/es



www.umiberica.com/es